



136-1094

(136-9010/ 136- 9011/ 136-9012/ 136-9013/ 136-9014/ 136-9015/ 136-9016/ 136-9017)

TLAKOVÝ SPREJOVÝ DÁVKOVAČ LEPIDLA A BAREV PRO 12KG
TLAKOVÝ SPREJOVÝ DÁVKOVAČ LEPIDLA A FARIEB PRE 12KG
NYOMÁSVEZÉRELT RAGASZTÓ ÉS FESTÉKPORLASZTÓ, 12KG
CIŚNIENIOWY DOZOWNIK NATRYSKOWY DO KLEJU I FARB, 12 KG

Návod k obsluze

CZ s. 02 - 07

Návod na obsluhu

SK s. 08 - 12

Használati útmutató

HU o. 13 - 17

Instrukcja obsługi

PL s. 18 - 22

CE-ES-PROHLÁŠENÍ O SHODĚ

VÝROBCE:

PIZZI OFFICINE S.r.l.
Regione Torame - 13011 BORGOSEIA (VC)
ITALIA

tímto prohlašuje, že zařízení:

Tlakový dávkovač lepidla, nerezový, A12.
MOD.9010/9011/9012/9013/9014/9015/9016/9017

Tímto prohlašujeme, že tento produkt vyhovuje všem
předpisům 89/392/EEC (EC) Konstruováno ve shodě s:

EN 292/1
EN 292/2
EN 294
EN 349
EN 60204/1

PIZZI OFFICINE S.r.l.
UMBERTO PIZZI

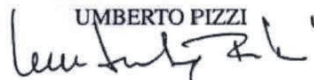

OBCENÝ ROZPAD TLAKOVÉ NÁDOBY
 OBCENÝ ROZPAD TLAKOVEJ NÁDOBY
 NYOMÁSTARTÓ EDÉNY ÁLTALÁNOS FELÉPÍTÉSE
 OGÓLNA BUDOWA ZBIORNIKA CIŚNIENIOWEGO

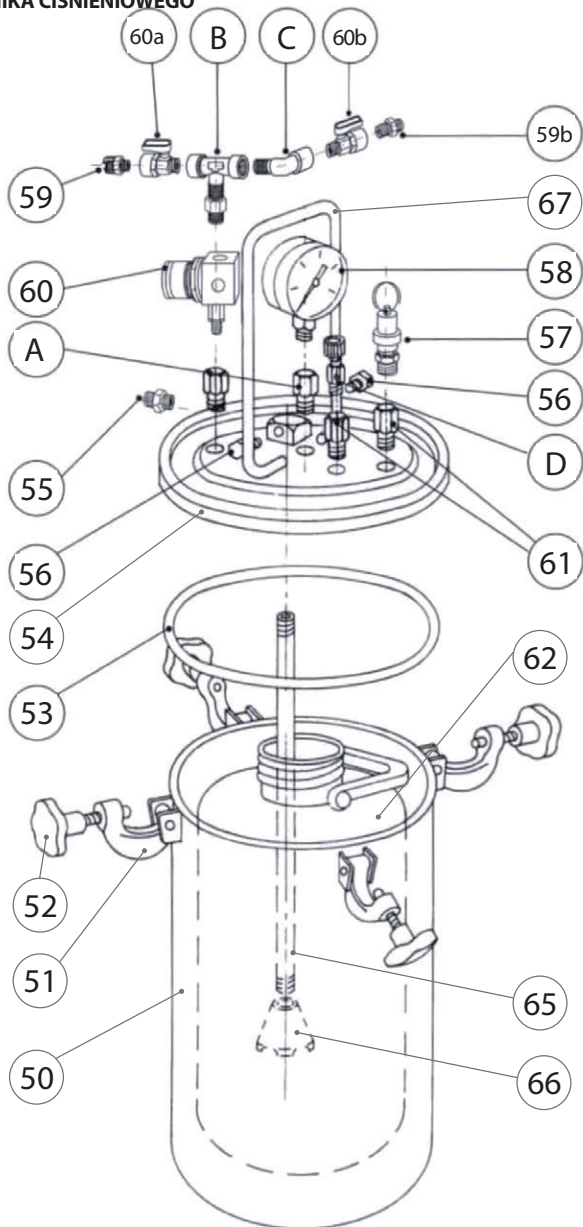

GRATULUJEME, ŽE JSTE SI ZVOLILI PRODUKT PIZZI VYROBENÝ PRO IGM

Tato příručka obsahuje všechny potřebné informace pro správnou montáž a použití tlakového dávkovače lepidla. Pro bezpečnost a spokojenost zákazníka a pro dobrou spolehlivost produktu. Je nezbytné provést správně montáž a funkci pečlivě otestovat na vzorku před zahájením práce. Nesprávná montáž nebo špatně provedené testy mohou výrobek poškodit nebo ohrozit obsluhu. Všechny informace v tomto manuálu se vztahují k poslednímu modelu výrobku v době tisku. Pro jakékoliv další informace prosím, kontaktujte svého dodavatele nebo nejbližší servisní středisko IGM. Výrobce si vyhrazuje právo na provedení změn bez předchozího upozornění. Tento dokument je pouze pro Vaše osobní použití. Veškeré kopírování je zakázáno bez předchozího písemného souhlasu IGM nástroje a stroje s.r.o.

Uplatnění záruky se řídí platnými Obchodními podmínkami a Reklamačním řádem firmy IGM nástroje a stroje s.r.o., jehož aktuální verze je k dispozici na www.igm.cz.

Výrobní společnost Pizzi zaručuje, že tento výrobek byl testován a schválen k používání. Je důležité, abyste si tyto pokyny důkladně přečetli a porozuměli všem bodům. Tím dosáhnete maximálních výsledků při práci s výrobkem.

1 VŠEOBECNÉ INFORMACE

Tlakový sprejový dávkovač lepidla a barev z nerezové oceli pro PVAC lepidlo.

1.1 Identifikace zařízení

Přenosný dávkovač PVAC lepidel je tlakovatelny a pracuje i bez stálého připojení ke kompresoru. Nepotřebuje elektrický proud.

Pokud chcete používat rozprašovač, je nutné připojení ke kompresoru.

1.2 Dodání

Tlakový sprejový dávkovač lepidla a barev se dodává se všemi namontovanými díly, bez lepidla, nenatlakovaný a s vodní redukcí pro čištění trysek.

Je dodáván v kartonové krabici o celkové hmotnosti balení 14 kg.
Rozměry: 28 x 28 x 65 cm.

2 POUŽITÍ

Tlakový sprejový dávkovač lepidla a barev pracuje se všemi druhy PVAC lepidel na bázi vody a na bázi rozpouštědla, jednosložkových lepidel a ředitelných nátěrových hmot.

Vyvinuto převážně pro profesionální použití.

2.1 Lepidla

Používejte PVAC lepidla s hustotou a k účelu uvedených výrobcem.

Pro optimální fungování dávkovače doporučujeme použití PVAC lepidla o viskozitě 9500 m Pa.s.

ZA JAKÉKOLIV JINÉ POUŽITÍ V ROZPORU S VÝŠE UVEDENÝM POPISEM

**SPOLEČNOST IGM nástroje a stroje s.r.o.
ODMÍTÁ JAKOUKOLI ODPOVĚDNOST**

3 POPIS - TECHNICKÉ PARAMETRY

3.1 Dávkovač

Skládají se z nádrže (50) ze svařované nerezové oceli. K utěsnění nádrže dojde hermetickým uzavřením víka (54) pomocí 4 háčků (51) vybavených utahovacími maticemi (52).

Tlakový dávkovač lepidla:

- Rukojeť z nerezové oceli pro přenášení (67).
- Manometr (58) ukazující tlak v rozmezí 0-6 bar.
- Pojistný ventil (57) kalibrováný na 5 bar.
- Ventil pro přívod vzduchu s ručně uzavírací pákou (60a) a druhou pákou, kterou uzavřete/otevřete průchod vzduchu pro rozprašovač (60b).
- 3 vývody spojené se sacím potrubím (65) a filtrem (66).

3.2 Dávkovací sprejová pistole

Určena pro tlak do 7 barů. K tlakové nádobě je připojena pomocí dvou hadic délky 4m, zelené pro lepidlo a modré pro přívod vzduchu k rozprašovači.

Sprejová pistole:

- Kovová rukojeť pistole (9)
- Kohoutek pro spuštění rozstříku (15)
- Kolečko k regulaci množství lepidla (2)
- Kolečko k regulaci množství vzduchu (2b)
- Kolečko k regulaci rozsahu spouště (2c)
- Tryska s rozprašovačem (21b)
- Zelená hadice s přívodem lepidla (Z)
- Modrá hadice s přívodem vzduchu (M)

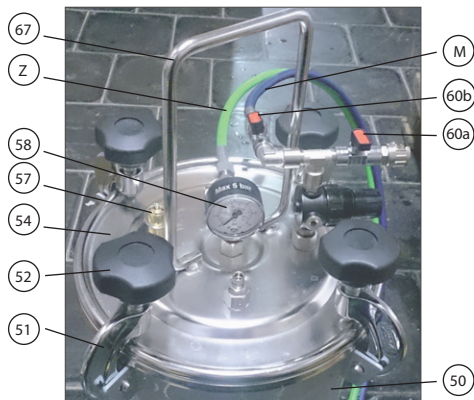

Obr.1

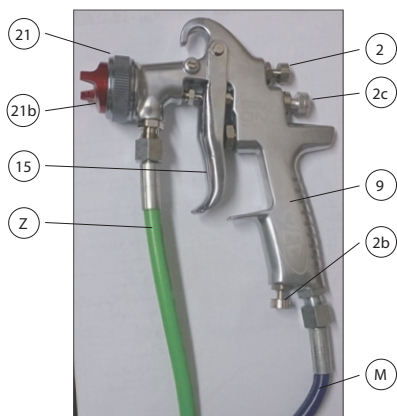

Obr.2

3.3 Příslušenství

Pokud chcete používat různé nástavce pro dávkování lepidla, je nutné připojit hadici pro odvod lepidla a dávkovací pistoli (Obj. kód. 136-0002) nebo pistoli s anatomickou rukojetí (Obj. kód. 136-9902). Tyto pistole je možné rozšířit o širokou škálu standardního příslušenství.

Vše v hliníku s připojením z nylonu.

4 BEZPEČNOSTNÍ POKYNY A UPOZORNĚNÍ

- Tlakový dávkovač musí mít tlak max. 5 bar. Pustíte-li vyšší tlak do tlakového dávkovače lepidla, pojistný ventil upustí přebytečný vzduch, aby dosáhl bezpečného tlaku.
- Doporučuje se používat pouze hustá PVAC lepidla, která jsou podle výrobce k tomuto určena.

- Před připojením kompresoru a tlakováním nádoby připojte hadice a dávkovací pistoli.
- Před otevřením krytu se vždy ujistěte, že manometr ukazuje 0 bar a z bezpečnostních důvodů otevřete nejprve sací vzduchový ventil pákou (60a) a odpojte přívodní hadici od kompresoru.
- Vyvarujte se umístění tlakového dávkovače v blízkosti zdrojů tepla nebo ohně.
- Vyhněte se používání tlakového dávkovače při velmi nízkých teplotách.
- Vyvarujte se poškození tlakového dávkovače, protože tím můžete způsobit trhliny v nádrži a ovlivnit provozní stav zařízení
- Vždy mějte tlakový dávkovač ve svislé poloze.
- Nerozebírejte pistoli, manometr nebo pojistný ventil.
- Nečistěte pistoli rozpouštědly.
- Aby se zabránilo vysychání lepidla v trysce, když tlakový dávkovač nepoužíváte, umístěte trysku pistole do vody. Po použití ji omyjte pod tekoucí vodou nebo pomocí přípojky č. 136-0044.
- Pokud je to nutné, odstraňte nános lepidla z hlavy pistole.
- Chcete-li zabránit vysychání lepidla v nádrži, manometr musí ukazovat tlak alespoň 1 bar.

Pro zajištění dlouhé životnosti, je důležité používat pouze originální příslušenství.

IGM NÁSTROJE A STROJE SE OFICIÁLNĚ ZŘÍKÁ ODPOVĚDNOSTI ZA ŠKODY ZPŮSOBENÉ NEDODRŽENÍM POKYŇŮ Z TOHOTO MANUÁLU.

5 POKYNY

5.1 Opatření před použitím zařízení

- Ujistěte se, že tlakový dávkovač není pod tlakem, zkontrolujte, zda manometr ukazuje 0 bar a úplně otevřete vzduchový ventil pákou (60a).
- Tlakový dávkovač musí mít maximálně tlak 5 bar. Pokud má přívodní vzduch vyšší tlak, bezpečnostní ventil tlak upraví na maximální hodnotu.
- Používejte pouze PVAC lepidla, která jsou určena od výrobce.
- Pro montáž hadice na horní kryt tlakové nádoby je dobré mít sklopené háky dolů.
- Přívodní hadice mají různou délku. Strana, kde jsou hadice různě zakončeny se připojuje k pitoli.

5.2 Použití

- Zkontrolujte, že manometr ukazuje nulový tlak v nádobě. Odšroubujte rukojetí (52) a sundejte kryt (54).
- Vezměte nádobu z polyethylenu (62) z nádrže. Naplňte

příslušným lepidlem nebo barvou a vložte ji zpět do nádrže (50).

- Zkontrolujte, zda je na krytu těsnění, a nasadte kryt na tlakovou nádobu. Zajistěte jisticí háky a utáhněte šrouby.

- Ujistěte se, že máte připojené obě hadice a namontovanou pistoli.

- Uzavřete vzduchový ventil pákou (60a) a (60b).

- Připojte k sacímu vzduchovému ventilu (59) stlačený vzduch/kompresor a pomalu otevřete sací ventil (60a).

- Pokud zjistíte, že uniká vzduch nebo že někde uniká lepidlo/barva, vypněte přívod vzduchu.

Odpojte přívodní hadici od ventilu (59) a nechte vzduch uniknout. Poté dotáhněte a přetěsněte.

- Napuste tlakovou nádobu vzduchem, jak bude tlak v nádobě v rozmezí mezi 1-5 bary, můžete začít pracovat.

- Uvolněte ventil (60b), aby šel tlak vzduchu do pistole.

- Při stisknutí spouště na pistoli dojde k vytlačení lepidla/barvy prostředním otvorem na trysce (21b) a bočními otvory je přiváděn vzduch, který obsah rozptýlí.

5.3 Odstávka během lepení

V pracovních přestávkách dejte pistoli s tryskou do nádoby nebo umyvadla s malým množstvím vody, aby se zabránilo zaschnutí lepidla v trysce pistole.

Pod použití pečlivě omyjte trysku pod tekoucí vodou nebo s pomocí vodní redukce pro čištění trysek kód. 136-0044. Je-li lepidlo uvnitř tlakového dávkovače, je nutné udržovat tlak nad úrovní 1 bar, aby nedošlo k vysychání.

V případě, že tlakový dávkovač nebyl používán delší dobu, doporučujeme vyprázdnit nádobu na lepidlo, (62) vypláchnout a napustit vodou. Natlakovat tlakový dávkovač a spustit kohoutek na pistoli, aby se pročistila hadice a tryska od lepidla.

Proud vody, který půjde pod tlakem z trysky na pistoli, je nebezpečný.

5.4 Naplnění

Pro doplnění lepidla postupujte podle výše uvedeného postupu, důkladně omyjte vodou plastovou nádobu na lepidlo (62), těsnění (53) a filtr (66).

6 UŽÍVÁNÍ A ÚDRŽBA

Periodické kontroly a zkoušky

Tyto tlakové nádoby nejsou vyhrazeným tlakovým zařízením. Proto se na ně nevztahují povinné provozní revize a zkoušky dle ČSN 690010 a 690012.

Přesto však doporučujeme při profesionálním použití kontaktovat místně příslušného revizního technika s příslušným oprávněním a provést roční provozní revizi a kontrolu pojistného ventilu na otevírací přetlak.

Pravidelná péče a údržba

Týdenní péče:

Zkontrolujte výši tlaku nádoby na manometru a ujistěte se, že je ve správné výši. Jestliže hladina tlaku klesne pod 5 barů (75 PSI), připojte tlakový dávkovač ke stlačenému vzduchu a natlakujte na 5 barů.

Sledujte, zda těsní a tlak neklesá.

Ujistěte se, že pojistný ventil (pos.57) není blokován zaschlým lepidlem.

Kontrola množství lepidla. Častou příčinou poklesu úniku tlaku může být problém s gumovým těsněním kolem víčka; díl č. 136-10041 (pro A8), nebo č. 136-10153 (pro A12), zvýrazněny červeně na obrázku. Oba gumové těsnící kroužky je nutné pravidelně měnit pokud netěsní. Objednávejte u Vašeho dodavatele tlakového dávkovače.

Měsíční péče:

Zkontrolujte Pizzi pistoli #136-0002 (standard) zda těsní. Při běžném použití může dojít u pistole k běžnému opotřebení gumovým kroužkem (#136-10020) v průběhu času. Tento gumový kroužek je vhodné nahradit jednou za rok. Zkontrolujte a pokud je potřeba nahraďte poškozené trysky; rozmontujte pistoli vysunutím pojistného kroužku na spoušti a odšroubování vnitřních součástek.

Roční péče:

V průběhu doby a vzhledem k povaze lepení se mohou trysky poškodit. Životnost můžete prodloužit náležitou péčí, avšak časem a mírou použití a vzhledem k povaze lepení dojde k trvalému poškození. Kontrolujte závitový konec pistole, kde je připojena tryska, kde se mohou vyskytovat poškození vlivem nánosů lepidla případně praskliny těla pistole. V případě netěsnosti pistoly vyměňte za novou. Je doporučeno vyměnit pryžové těsnění víka tlakové nádoby (#136-10041 pro A8 nebo #136-10153 pro A12) jedenkrát ročně.

7 MOŽNÉ PRACOVNÍ PROBLÉMY

- V případě úniku vzduchu z krytu zkontrolujte, zda těsnění (53) není poškozené, příliš zmačkané nebo špinavé.

- V případě výměny lepidla z důvodu stárnutí

doporučujeme čistit tlakový dávkovač vodou (připomínáme, že voda musí být odstraněna v návaznosti na platné normy).

8 LIKVIDACE

V případě likvidace. Uvolněte vzduch, sundejte kryt. Odstraňte lepidlo a přípravek zlikvidujte podle platných zákonů v zemi.

CE-ES-PREHLÁSENIE O ZHODE

VÝROBCA:

PIZZI OFFICINE S.r.l.
Regione Torame - 13011 BORGOSEIA (VC)
ITALIA

týmto prehlasujeme, že zariadenie:

Tlakový dávkovač lepidla nerezový, A12.
MOD.9010/9011/9012/9013/9014/9015/9016/9017

Týmto vyhlasuje, že tento produkt vyhovuje
všetkým predpisom 89/392/EEC (EC) Konštruované v zhode s:

EN 292/1
EN 292/2
EN 294
EN 349
EN 60204/1

PIZZI OFFICINE S.r.l.

UMBERTO PIZZI

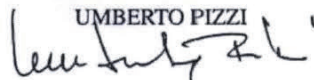

GRATULUJEME, ŽE STE SI ZVOLILI PRODUKT PIZZI VYROBENÝ PRE IGM

Táto príručka obsahuje všetky potrebné informácie pre správnu montáž a použitie tlakového dávkovača lepidla. Je nevyhnutelný pre bezpečnosť a spokojnosť zákazníka, a pre dobrú spoľahlivosť produktu, vykonať správne montáž a starostlivo otestovať na vzorku pred začatím práce. Nesprávna montáž, alebo zle vykonané testy môžu výrobok poškodiť alebo ohroziť obsluhu. Všetky informácie v tomto manuáli sa vzťahujú k poslednému modelu výrobku v čase tlače. Pre akékoľvek ďalšie informácie, prosím kontaktujte svojho dodávateľa, alebo najbližšie servisné stredisko IGM. Výrobca si vyhradzuje právo na vykonanie zmien bez predchádzajúceho upozornenia. Tento dokument je iba pre Vaše osobné použitie. Akékoľvek použitie a kopírovanie je zakázané bez predchádzajúceho písomného súhlasu IGM nástroje a stroje s.r.o..

Uplatnenie záruky sa riadi platnými Obchodnými podmienkami a Reklamačným poriadkom firmy IGM nástroje a stroje s.r.o., ktorých aktuálna verzia je k dispozícii na www.igm.sk.

Výrobná spoločnosť Pizzi zaručuje, že tento výrobok bol testovaný a schválený na používanie. Je dôležité, aby ste si tieto pokyny dôkladne prečítali a porozumeli všetkým bodom. Tým dosiahnete maximálnych výsledkov pri práci s výrobkom.

1 VŠEOBECNÉ INFORMÁCIE

Tlakový sprejový dávkovač lepidla a farieb z nerezovej ocele pre PVAC lepidlo.

1.1 Identifikace zařízení

Prenosný dávkovač PVAC lepidiel je tlakovateľný a pracuje aj bez stáleho pripojenia ku kompresoru. Nepotrebuje elektrický prúd.

Pokiaľ chcete používať rozprašovač, je nutné pripojenie ku kompresoru.

1.2 Dodanie

Tlakový sprejový dávkovač lepidla a farieb sa dodáva so všetkými namontovanými dielmi, bez lepidla, nenatlakovaný a s vodnou redukcou pre čistenie trysiek.

Je dodávaný v kartonovej krabici celkovej hmotnosti balenia 14 kg.

Rozmery: 28x28x65 cm.

2 POUŽITIE

Tlakový sprejový dávkovač lepidla a farieb pracuje so všetkými druhmi PVAC lepidiel na báze vody aj na báze rozpúšťadiel, jednozložkových lepidiel a riediteľných náterových hmôt.

Vyvinuté prevážne pre profesionálne použitie.

2.1 Lepidlá

Používajte PVAC lepidlá s hustotou a účelom uvedených výrobcom.

Pre optimálne fungovanie dávkovača odporúčame

použitie PVAC lepidla viskozity 9500 m Pa.s.

ZA AKÉKOL'VEK INÉ POUŽITIE V ROZPORE S VYŠŠIE UVEDENÝM POPISOM SPOLOČNOSŤ IGM NÁSTROJE A STROJE S.R.O. ODMIETA AKÚKOL'VEK ZODPOVEDNOSŤ

3 POPIS - TECHNICKÉ PARAMETRE

3.1 Dávkovač

Skladá sa z nádrže (poz. 50) zo zvaranej nerezovej ocele. K utesneniu nádrže dôjde hermetickým uzatvorením veka (54) pomocou 4 háčikov (51) vybavených dotahovacími maticami (52) do príslušného tesnenia (53).

Tlakový dávkovač lepidla:

- Rukoväť (67) z nerezovej ocele na prenášanie.
- Manometer (58) ukazujúci tlak v rozmedzí 0–6 bar.
- Poistný ventil (57) kalibrováný na 5 bar.
- Ventil pre prívod vzduchu s ručne uzatvárateľnou pákou (60a) a druhou pákou, ktorou uzavrete/otvoríte priedoch vzduchu pre rozprašovač (60b).
- 3 vývody spojené so sacím potrubím (65) a filtrom (66).

3.2 Dávkovacia sprejová pištoľ

Určená pre tlak do 7 barov. K tlakovej nádobe je pripojená pomocou dvoch hadíc dĺžky 4 m, zelená pre lepidlo a modrá pre prívod vzduchu k rozprašovaču.

Sprejová pištoľ:

- Kovová rukoväť pištole (9).
- Kohútik pre spustenie rozstreku (15).
- Koliesko pre reguláciu množstva lepidla (2).
- Koliesko pre reguláciu množstva vzduchu (2b).
- Koliesko pre reguláciu rozsahu spúšte (2c).
- Dýza s rozprašovačom (21b).
- Zelená hadica s prívodom lepidla (Z).
- Modrá hadica s prívodom vzduchu (M).

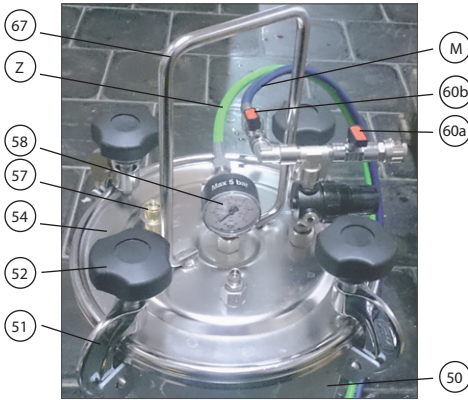

Obr.1

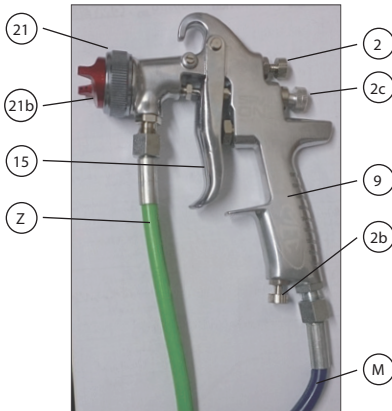

Obr.2

3.3 Príslušenstvo

Pokiaľ chcete používať rôzne nástavce pre dávkovanie lepidla, je nutné pripojiť hadicu pre odvod lepidla a dávkovaciu pištoľ (Obj. kód: 136-0002), alebo pištoľ s anatomicou rukoväťou (Obj. kód: 136-9902). Tieto pištole je možné rozšíriť o širokú škálu štandardného príslušenstva.

Všetko vyrobené z hliníka s pripojením z nylónu.

4 BEZPEČNOSTNÉ POKYNY A UPOZORNENIA

- Nádoba tlakového dávkovača musí mať tlak max. 5 bar. Ak pustíte vyšší tlak do tlakového dávkovača lepidla, poistný ventil vypustí prebytočný vzduch, aby dosiahol bezpečného tlaku.

- Odporúča sa používať iba husté PVAC lepidlá, ktoré sú

podľa výrobcu najvhodnejšie.

- Pred otvorením krytu, sa vždy uistite, že manometer ukazuje 0 bar, a z bezpečnostných dôvodov otvorte najskôr sací vzduchový ventil pákou (60a) a odpojte prírodnú hadicu od kopresora.

- Vyvarujte sa umiestnenia tlakového dávkovača v blízkosti zdrojov tepla a ohňa.

- Vyhňte sa používaniu tlakového dávkovača pri veľmi nízkych teplotách.

- Vyvarujte sa poškodeniu tlakového dávkovača, pretože tým môžete spôsobiť trhliny v nádrži a ovplyvniť prevádzkový stav zariadenia.

- Vždy majte tlakový dávkovač vo zvislej polohe.

- Nerozoberajte pištoľ, manometer, alebo poistný ventil.

- Nečistite pištoľ rozpúšťadlami.

- Aby sa zabránilo vysychaniu lepidla v tryske, keď tlakový dávkovač nepoužívate, umiestnite ju (trysku) do vody. Po použití ju umyte pod tečúcou vodou, alebo pomocou prípojky č. 136-0044.

- Ak je to potrebné, odstráňte nános lepidla z hlavy pištole.

- Ak chcete zabrániť vysychaniu lepidla v nádrži, manometer musí ukazovať tlak aspoň 1 bar.

Pre zaistenie dlhej životnosti je dôležité používať len originálne príslušenstvo.

IGM NÁSTROJE A STROJE SA OFICIÁLNE ZRIEKA ZODPOVEDNOSTI ZA ŠKODY SPŮSOBENÉ NEDODRŽANÍM POKYNOV Z TOHTO MANUÁLU.

5 POKYNY

5.1 Opatrenia pred použitím zariadenia

- Uistite sa, že tlakový dávkovač nie je pod tlakom.

Skontrolujte, či manometer ukazuje 0 bar. Úplne otvorte vzduchový ventil pákou (60a).

- Pri práci nesmie tlak v nádobe tlakového dávkovača presiahnuť 5 bar. Ak má prírodný vzduch vyšší tlak, bezpečnostný ventil upraví tlak na maximálnu hodnotu.

- Používajte iba PVAC lepidlá, ktoré sú určené výrobcom.

- Pro montáž hadice na horný kryt tlakovej nádoby je dobré mať sklopené háky dolu.

- Prívodné hadice majú rôznu dĺžku. Strany, kde sú hadice rôzne zakončené sa pripojujú k pištole.

- Prívodné hadice majú rôznu dĺžku. Strany, kde sú hadice rôzne zakončené sa pripojujú k pištole.

5.2 Použitie

- Skontrolujte, že manometer ukazuje nulový tlak v nádobe. Odskrutkujte rukoväť (52) a zložte kryt (54).

- Vezmite nádobu z polyetylénu (62) z nádrže. Naplňte príslušným lepidlom alebo farbou a vložte ju späť do nádrže (50).

- Skontrolujte, či je na kryte tesnenie, a nasadte kryt na tlakovú nádobu. Zaisťte istiace háky a utiahnite skrutky.

- Uistite sa, že máte pripojené obe hadice a namontovanú pištoľ.

- Uzavrite vzduchový ventil pákou (60a) a (60b).

- Pripojte k saciemu vzduchovému ventilu (59) stlačený vzduch/kompresor a pomaly otvorte sací ventil (60a).

- **Pokiaľ zistíte, že uniká vzduch alebo že niekde uniká lepidlo/farba, vypnite prívod vzduchu.**

Odpojte prívodnú hadicu od ventilu (59) a nechajte vzduch uniknúť. Potom dotiahnite a pretesnite.

- Napustite tlakovú nádobu vzduchom, keď bude tlak v nádobe v rozmedzí 1–5 bary, môžete začať pracovať.

- Uvoľnite ventil (60b), aby šiel tlak vzduchu do pištole.

- Pri stlačení spúšte na pištoľi dôjde k vytlačeniu lepidla/farby prostredným otvorom na dýze (21b) a bočnými otvormi je privádzaný vzduch, ktorý obsah rozptýli.

5.3 Odstávka počas lepenia

V pracovných prestávkach dajte pištoľ s dýzou do nádoby alebo umyvadla s malým množstvom vody, aby sa zabránilo zaschnutiu lepidla v dýze pištole.

Po použití dôkladne umyte trysku pod tečúcou vodou, alebo s pomocou vodní redukce pro čistení trysek (obj. kód: 136-0044). Ak je lepidlo vo vnútri tlakového dávkovača, je nutné udržiavať tlak nad úrovňou 1 bar, aby lepidlo nevyschlo.

V prípade, že tlakový dávkovač nebude dlhšiu dobu používaný, odporúčame vyprázdiť nádobu na lepidlo (62) a vychláchnuť vodou. Natlakujte taktiež tlakový dávkovač a spustite rukoväť na pištoľi, prečistíte tak hadicu a trysku od lepidla.

Prúd vody, ktorý pôjde pod tlakom z trysky na pištoľi je nebezpečný.

5.4 Naplnenie

Pre doplnenie lepidlá, postupujte podľa vyššie uvedeného postupu, dôkladne umyte vodou plastovú nádobu na lepidlo (62), tesnenie (53) a filter (66).

6. UŽÍVANIE A ÚDRŽBA

Periodické kontroly a skúšky

Tieto tlakové nádoby nie sú vyhradeným tlakovým zariadením. Preto sa na ne nevzťahujú povinné prevádzkové revízie a skúšky podľa ČSN 690010 a 690012.

Aj tak však odporúčame pri profesionálnom použití kontaktovať miestneho príslušného revízneho technika s príslušným oprávnením a urobiť ročnú prevádzkovú revíziu a kontrolu poistného ventilu na otvárací pretlak.

Pravidelná starostlivosť a údržba

Týždenná starostlivosť:

Skontrolujte výšku tlaku nádoby za manometri a uistite sa, že je v správnej výške. Ak však hladina tlaku klesne pod 5 barov (75 PSI), pripojte tlakový dávkovač k stlačenému vzduchu a natlakujte na 5 barov.

Sledujte, či tesní a tlak neklesá.

Uistite sa, že poistný ventil (poz. 57) nie je blokovaný zaschnutým lepidlom.

Kontrola množstva lepidla. Častou príčinou poklesu a úniku tlaku môže byť problém s gumovým tesnením okolo viečka; diel č. 136-10041 (pre A8) alebo č. 136-10153 (pre A12), zvýraznené červene na obrázku. Obe gumové tesniace krúžky je nutné pravidelne meniť pokiaľ netesnia. Objednávajte u Vášho dodávateľa tlakového dávkovača.

Mesačná starostlivosť:

Skontrolujte Pizzi pištoľ # 136-0002 (štandard) či tesní. Pri bežnom použití môže časom dôjsť k bežnému opotrebovaniu gumového krúžku pištole (# 136-10020). Tento gumový krúžok je vhodné nahradiť raz za rok. Skontrolujte a pokiaľ je potreba nahraďte poškodené trysky; rozmontujte pištoľ vysunutím poistného krúžku na spúšti a odskrutkovaním vnútorných súčiastok.

Ročná starostlivosť:

V priebehu času a vzhľadom k povahe lepenia sa môžu trysky poškodiť. Životnosť môžete predĺžiť náležitou starostlivosťou, avšak časom a mierou použitia a vzhľadom k povahe lepenia dôjde k trvalému poškodeniu. Kontrolujte závitový koniec pištole, kde je pripojená tryska, kde sa môžu vyskytovať poškodenia vplyvom nánosov lepidla prípadne praskliny tela pištole. V prípade netesnosti pištole vymeňte za novú. Je odporúčané vymeniť priadzové tesnenie vika tlakovej nádoby (# 136-10041 pre A8 alebo # 136-10153 pre A12) raz ročne.

7 MOŽNÉ PRACOVNÉ PROBLÉMY

-V prípade úniku vzduchu z krytu, skontrolujte, či tesnenie (53) nie je poškodené, či príliš pokrčené a špinavé.

-V prípade výmeny lepidlá, z dôvodu starnutia, odporúčame čistiť tlakový dávkovač vodou (pripomíname, že voda musí byť odstránená v nadväznosti na platné normy).

8 LIKVIDÁCIA

V prípade likvidácie, uvoľnite vzduch, zložte kryt.

Odstráňte lepidlo a prípravok zlikvidujte podľa platných zákonov vo vašej krajine.

CE-MEGFELELŐSÉGI NYILATKOZAT

GYÁRTÓ:

PIZZI OFFICINE S.r.l.
Regione Torame - 13011 BORGOSEIA (VC)
ITALIA

kijelentjük, hogy az alábbi termék:

Nyomásvezérelt ragasztó adagoló, rozsdamentes.
MOD.9010/9011/9012/9013/9014/9015/9016/9017

Kijelentjük, hogy ez a termék a következő szabványokban felel meg
89/392/EEC (EC) Összhangban az alábbi rendelkezésekkel:

EN 292/1
EN 292/2
EN 294
EN 349
EN 60204/1

PIZZI OFFICINE S.r.l.

UMBERTO PIZZI

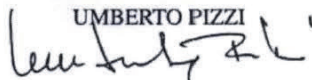

GRATULÁLUNK, HOGY AZ IGM SZÁMÁRA GYÁRTOTT PIZZI TERMÉKET VÁLASZTotta

Ez az útmutató tartalmazza az összes szükséges információt a nyomásvezérelt ragasztó adagoló helyes szerelésére és használatára. Fontos az ügyfél biztonságáért és elégedettségéért, a termék megbízhatóságáért, helyes szereléséért és teszteléséért mintán munka megkezdése előtt. Helytelen szerelés, használat vagy hibás tesztek elvégzése károsíthatja a terméket vagy veszélyeztetheti a kezelőt. Az összes információ ebben az útmutatóban ezen termék utolsó modelljére érvényes a nyomtatás idejében. További információkért, kérjük, vegye fel a kapcsolatot a forgalmazójával vagy a legközelebbi IGM szervizközponttal. A gyártó fenntartja a változtatások jogát előleges figyelmeztetés nélkül. Ez a dokumentum csak az Ön személyes használatára szolgál. Bármilyen más használat és másolás tilos az IGM nástroje a stroje s.r.o. / IGM szerszámok és gépek előleges írásos beleegyezése nélkül.

Jótállás érvényesítése az IGM nástroje a stroje s.r.o. / IGM szerszámok és gépek érvényes Üzleti és Garanciális feltételeit követi, amelyeknek az aktuális verziója a www.igmttools.hu weboldalon olvasható.

BÁRMILYEN MÁS, FENTEBB LEÍRTAKKAL ELLENTÉTES HASZNÁLATÉRT AZ IGM NÁSTROJE A STROJE S.R.O. CÉG ELUTASÍT BÁRMILYEN FELELŐSSÉGET

A Pizzi cég garantálja, hogy ez a termék tesztelve volt és jóvá lett hagyva használatra. Fontos, hogyezeket az utasításokat gondosan olvassa el és értse meg az összes pontját. Így maximális eredményeket ér el a termékkel való munka közben.

1 ÁLTALÁNOS INFORMÁCIÓK

Nyomásvezérelt ragasztó és festékporlasztó rozsdamentes acélból PVAC ragasztóra.

1.1 Készülék azonosítása

Hordozható adagoló PVAC ragasztóra nyomás alá helyezhető és kompresszorral való tartós csatlakoztatás nélkül is üzemeltethető. Nem igényel elektromos áramot.

Porlasztó használatához szükséges a kompresszorral való csatlakoztatás.

1.2 Szállítás

A nyomásvezérelt ragasztó és festékporlasztó az összes alkatrészrel felszerelve, ragasztó, nyomás nélkül és redukcióval a fúvókák tisztítására van szállítva.

Kartondobozban szállítva 14 kg összsúllyal.

Méretek: 28x28x65 cm.

2 HASZNÁLAT

A nyomásvezérelt ragasztó és festékporlasztó az összes PVAC típusú ragasztóval vizes vagy oldószeres alapon, egykomponensű ragasztókkal és oldható festékanyagokkal is működik.

Főleg professzionális használatra tervezve.

2.1 Ragasztók

Használjon PVAC ragasztókat gyártó által megadott sűrűséggel és célra.

Az adagoló optimális működésére tanácsoljuk 9500 m Pa.s. viszkozitású ragasztó használatát.

3 3 LEÍRÁS – MŰSZAKI ADATOK

3.1 Adagoló

Rozsdamentes acélból összefforrasztott edényből épül fel (poz. 50). Edény szigetelése a fedél hermetikusan lezárásával történik 4 behúzó anyával (52) felszerelt horog (51) behúzásával a szigetelésbe (53).

Nyomásvezérelt ragasztó adagoló:

- Markolat (67) rozsdamentes acélból szállításra.
- Manométer (58) 0–6 bar tartományban mutatja a nyomást.
- Biztosító szelep (57), 5 bar-ra kalibrálva.
- Szelep levegő bemenetre kézi záró karral (60a) és másik karral, amellyel megnyitja/lezárja a levegő áramlását a porlasztóba (60b).
- 3 kimenet szívó csőre csatlakoztatva (65) és szűrővel (66).

3.2 Adagoló porlasztópisztoly

7 bar nyomásig tervezve. A nyomástartó edényhez két 4m hosszú csővel csatlakoztatható, zöld a ragasztóra és kék a levegő ellátására a porlasztóba.

Porlasztópisztoly:

- Pisztoly fém markolata (9).
- Ravasz a porlasztás indítására (15).
- Tárca a ragasztó mennyiségének szabályozására (2).
- Tárca a levegő mennyiségének szabályozására (2b).
- Tárca a ravasz tartományának szabályozására (2c).
- Fúvóka porlasztóval (21b).
- Zöld cső a ragasztó ellátásra (Z).
- Kék cső levegő ellátásra (M).

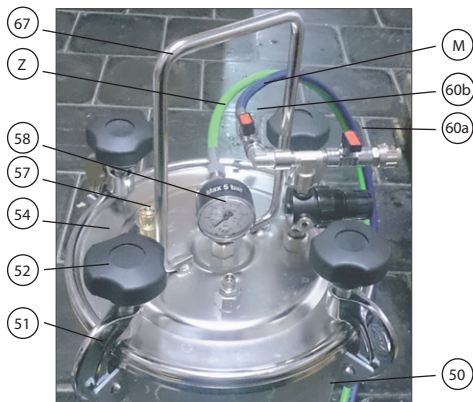

Kép 1

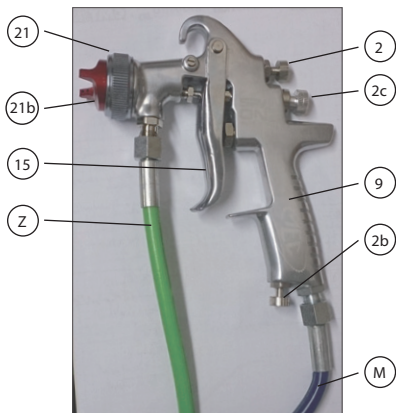

Kép 2

3.3 Tartozékok

Ha különböző kiterjesztéseket akar használni adagoláshoz, szükséges csatlakoztatni acsövet a ragasztó ellátásához és adagolópisztolyt (Rend. kód: 136-0002), vagy pisztolyt anatómiai markolattal (Rend. kód: 136-9902). Ezek a pisztolyok kiterjeszthetők standard tartozékok széles kínálatával. Minden alumíniumból, nylon csatlakozóval.

4 BIZTONSÁGI UTASÍTÁSOK ÉS FIGYELMEZTETÉSEK

- Az adagoló edénye maximum 5 bar nyomást érhet el. Ha nagyobb nyomást enged bele, a biztosító szelep kiengedi a többlet levegőt, hogy biztonságos nyomást tartson fel.

- Ajánlott csak sűrű PVAC ragasztók használata, amelyek a gyártó szerint a legmegfelelőbbek.
- Fedél nyitása előtt bizonyosodjon meg, hogy a manométer 0 bar nyomást mutat és biztonsági okokból először nyissa meg a szívó szelepet (60a) és vegye le az ellátó csövet a komprsszorról.
- Kerülje az adagoló elhelyezését hőforrások vagy tűz közelébe.
- Ne használja az adagolót nagyon alacsony hőmérsékletek mellett.
- Kerülje az adagoló károsítását, mert ezzel repedések keletkezhetnek az edényen és hatással van a készülék üzemi állapotára.
- Az adagolót mindig függőleges helyzetben tartsa.
- Ne szedje szét a pisztolyt, manométert vagy biztosító szelepet.
- Ne tisztítsa a pisztolyt oldószerekkel.
- A ragasztó fúvókába száradása elkerülése érdekében, amikor az adagoló használaton kívül van, helyezze (a fúvókát) vízbe. Használat után mossa meg folyó víz alatt, vagy csatlakozó segítségével 136-0044.
- Ha szükséges, távolítsa el a ragasztót a pisztoly fejről.
- Ha el akarja kerülni a ragasztó edénybe való száradását, a manométernek legalább 1 bar-t kell mutatnia.

Hosszú élettartam biztosításáért eredeti tartozékok használata szükséges.

IGM NÁSTROJE A STROJE HIVATALOSAN LEMOND A FELELŐSÉGRŐL AZOKÉRT A KÁROKÉRT, AMELYEK EZEN ÚTMUTATÓ UTASÍTÁSAINAK NEM BETARTÁSÁVAL KELETKEZNEK.

5 UTASÍTÁSOK

5.1 Intézkedések a készülék használata előtt

- Bizonyosodjon meg, hogy az adagoló nincs nyomás alatt. Ellenőrizze, hogy a manométer 0 bar-t mutat. Teljesen nyissa ki a levegő szelepet kar elforgatásával (60a).
- Munka közben a nyomásnak az adagoló edényében nem szabad túllépnie az 5 bar-t. Ha a belépő levegő nyomása nagyobb, a biztonsági szelep szabályozza a nyomást a maximálisan megengedett értékre.
- Kizárólag PVAC ragasztókat használjon, amelyek a gyártó által adottak.
- A cső szereléséhez a nyomástartó edény felső fedelére jó, ha a horgok le vannak hajtvva.
- Az ellátó csövek különböző hosszúak. A végek, amelyek eltérő végződésűek, a pisztolyhoz csatlakoznak.

5.2 Használat

- Bizonyosodjon meg, hogy a manométer nullás nyomást mutat az edényben. Csavarozza le a markolatot (52) és vegye le a fedelet (54).
- Vegye ki a poliétilén edényt (62) a tartályból. Töltse fel ragasztóval vagy festékkel és helyezze vissza a tartályba (50).
- Ellenőrizze, hogy a fedélen van-e szigetelés és helyezze a fedelet a nyomástartó edényre. Rögzítse a horgokat és húzza meg a csavarokat.
- Bizonyosodjon meg, hogy mindkét csó a pisztolyra van szerelve.
- Zárja le a levegő szelepet karral (60a) és (60b).
- Csatlakoztassa a szívó szelephez (59) a sűrített levegőt/kompresszort és lassan nyissa meg a szívó szelepet (60a).
- **Ha észreveszi, hogy valahol szökik a levegő vagy ragasztó/festék, kapcsolja le a levegő ellátást. Vegye le az ellátó csövet a szelepről (59) és hagyja elszökni a levegőt. Ezután húzza meg és szigetelje.**
- Tölte fel a nyomástartó edényt levegővel és ha a nyomás 1-5 bar tartományban lesz, kezdhet dolgozni.
- Engedje meg a szelepet (60b), hogy a levegő a pisztolyba áramolhasson.
- A ravasz megnyomásával történik a ragasztó/festék adagolása a fúvókán keresztül (21b) és az oldalsó nyílásokon a levegő áramlik, amely porlasztja a tartalmat.

5.3 Szünet ragasztás közben

Szünet közben a pisztolyt helyezze a fúvókával edénybe vagy mosdóba kis mennyiségű vízzel, hogy ne száradjon a ragasztó bele a fúvókába. Használat után gondosan mossa meg folyó víz alatt vagy redukció segítségével fúvókák tisztítására (rend. kód: 136-0044). Ha van ragasztó a nyomásvezérelt adagoló belsejében, szükséges a nyomást 1 bar felett tartani, hogy a ragasztó ne száradjon meg.

Abban az esetben, hogy az adagoló hosszabb ideig használaton kívül lesz, tanácsoljuk kiüríteni a ragasztó edényét (62) és kiöblíteni ízzel. Helyezze nyomás alá az adagolót és nyomja meg a markolatot a pisztolyon, ezzel kitisztítja a csövet és fúvókát a ragasztótól.

A vízáram, amely nyomás alatt elhagyja a fúvókát, veszélyes.

5.4 Feltöltés

Ragasztóval való feltöltéshez járjon el a fentebb leírtak szerint, alaposan mossa meg vízzel a műanyag edényt (62), szigetelést (53) és szűrőt (66).

6. HASZNÁLAT ÉS KARBANTARTÁS

Rendszeres ellenőrzések és tesztlések

Ezek a nyomástartó edények nem elkötelezett nyomástartó készülékek. Ezért nem érvényesek rájuk a kötelező üzemi ellenőrzések és tesztlések a ČSN 690010 és 690012 alapján. Ennek ellenére is tanácsoljuk professzionális használat mellett a biztosító szelep ellenőrzését nyitó nyomásra helyi ellenőr által.

Rendszeres karbantartás

Heti karbantartás:

Ellenőrizze az edény nyomását a manométeren és bizonyosodjon meg, hogy megfelelő értéket ér el. Ha a nyomás 5 bar (75 PSI) alá esik, csatlakoztassa az adagolót sűrített levegőre és növelje a nyomást 5 bar-ra. Figyelje, hogy a nyomás nem csökken-e.

Bizonyosodjon meg, hogy a biztosító szelep (poz. 57) nincs blokkolva megszáradt ragasztóval. Ragasztó mennyiségének ellenőrzése. Nyomás csökkenésének vagy szökésének a gumi tömítés hibájához köthető; rész sz. 136-10041 (A8) vagy sz. 136-10153 (A12), pirossal kiemelve a képen. Mindkét gumi szigetelő gyűrűt rendszeresen szükséges cserélni, ha nem szigetelnek megfelelően. Rendelje meg adagolójának forgalmazójánál.

Havi karbantartás:

Ellenőrizze a Pizzi pisztolyt # 136-0002 (standard), hogy szigetel-e. Rendszeres használat mellett idővel a gumigyűrű elhasználódhat (# 136-10020). Ezt a gumigyűrűt tanácsolt évente cserélni. Ellenőrizze és ha szükséges cserélje a sérült fúvókákat; szerelje szét a pisztolyt a biztosító gyűrű kitolásával a ravaszon és belső alkatrészek lecsavarozásával.

Évi karbantartás:

Idővel a ragasztás jellegének függvényében a fúvókák sérülhetnek. Élettartamukat meg tudja hosszabbítani megfelelő karbantartással, viszont idővel tartósan sérülni fognak. Ellenőrizze a pisztoly menetes végét, ahol a fúvóka van csatlakoztatva, itt keletkezhetnek sérülések ragasztó bevonat miatt, esetleg repedések a pisztoly felületén. Pisztoly rossz szigetelése esetén cserélje újra. Tanácsolt a nyomástartó edény fedelének fonal szigetelését évente cserélni (# 136-10041 A8 vagy # 136-10153 A12).

7 LEHETSÉGES ÜZEMI PROBLÉMÁK

- Levegő szökésének esetén a fedélnél ellenőrizze, hogy a szigetelés (53) nem sérült-e vagy nincs e összegyűrve vagy szennyeződve.
- Ragasztó elhasználtsága miatti cseréjénél tanácsolt az adagolót vízzel tisztítani (emlékeztetjük, hogy a hatályos előírások alapján a vizet el kell távolítani).

8 ELTÁVOLÍTÁS

Eltávolítás esetén engedje ki a levegőt, vegye le a fedelet, távolítsa el a ragasztót és a készítményt távolítsa el országának hatályos törvényei szerint.

CE-DEKLARACJA ZGODNOŚCI

PRODUCENT:

PIZZI OFFICINE S.r.l.
Regione Torame - 13011 BORGOSEIA (VC)
ITALIA

Oświadczamy na własną odpowiedzialność, że:

Ciśnieniowy dozownik kleju, ze stali nierdzewnej, A12
MOD.9010/9011/9012/9013/9014/9015/9016/9017

jest zgodny z przepisami : 89/392/EEC (EC)

Zaprojektowano zgodnie z:

EN 292/1
EN 292/2
EN 294
EN 349
EN 60204/1

PIZZI OFFICINE S.r.l.

UMBERTO PIZZI

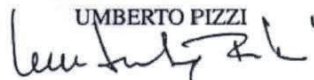

DZIĘKUJEMY ZA ZAUFANIE, KTÓRE NAM OKAZAŁEŚ WYBIERAJĄC PRODUKT PIZZI WYRODUKOWANY SPECJALNIE DLA FIRMY IGM

Niniejsza instrukcja zawiera wszystkie ważne informacje dotyczące bezpieczeństwa, instalacji, konserwacji oraz obsługi ciśnieniowego dozownika kleju. Przed rozpoczęciem pracy należy zmontować produkt według instrukcji i przetestować go na niepotrzebnym materiale. Nieprawidłowa instalacja lub źle przeprowadzone testy mogą uszkodzić produkt lub spowodować zagrożenie dla zdrowia operatora. Wszystkie informacje znajdujące się w niniejszej instrukcji dotyczą ostatniego modelu produktu w momencie drukowania. W celu uzyskania dalszych informacji prosimy o kontakt z dostawcą lub najbliższym centrum serwisowym IGM. Producent zastrzega sobie prawo do wprowadzania jakichkolwiek zmian bez uprzedniego powiadomienia. Dokument przeznaczony jest wyłącznie do użytku osobistego. Kopiowanie, bez uprzedniej pisemnej zgody firmy IGM narzędzi i maszyny s.r.o. jest kategorycznie zakazane.

Gwarancja podlega obowiązującym warunkom handlowym oraz Zasadom gwarancyjnym firmy IGM narzędzia i maszyny s.r.o., których aktualna wersja dostępna jest na stronie www.igm.cz.

Firma produkcyjna Pizzi gwarantuje, że produkt został przetestowany i zatwierdzony do użytku. W celu osiągnięcia maksymalnych efektów podczas pracy bardzo ważne jest, aby dokładnie przeczytać i zrozumieć niniejszą instrukcję obsługi.

1 INFORMACJE OGÓLNE

Cięśniowy dozownik natryskowy do kleju i farb ze stali nierdzewnej do kleju PVAC

1.1 Identyfikacja produktu

Przenośny dozownik kleju PVAC działa pod wpływem ciśnienia i nie musi być na stałe podłączony do sprężarki. Nie wymaga podłączenia do sieci elektrycznej. Jeśli chcesz użyć rozpylacza, musisz podłączyć go do sprężarki.

1.2 Zakres dostawy

Cięśniowy dozownik natryskowy do kleju i farb dostarczany jest ze wszystkimi zamontowanymi częściami. Dozownik nie znajduje się pod ciśnieniem i dostarczany jest bez kleju.

W zestawie znajduje się redukcja wodna przeznaczona do czyszczenia dysz.

Dostarczany w tekturowym pudełku o łącznej masie 14 kg.

Wymiary: 28 x 28 x 65 cm.

2 ZASTOSOWANIE

Cięśniowy dozownik natryskowy kleju i farb współpracuje ze wszystkimi rodzajami klejów PVAC na bazie wody oraz na bazie rozpuszczalników, jednoskładnikowych klejów i farb rozcieńczalnych. Przeznaczony jest głównie do użytku profesjonalnego.

2.1 Kleje

Należy stosować kleje PVAC o takiej gęstości i do takich celów jakie zostały określone przez producenta. Dla optymalnej pracy dozownika zalecamy stosowanie kleju PVAC o lepkości 9500 m Pa.s

W PRZYPADKU INNEGO ZASTOSOWANIA NIŻ, KTÓRE ZOSTAŁO ZALECONE, FIRMA IGM narzędzia i maszyny s.r.o. NIE PONOSI ŻADNEJ ODPOWIEDZIALNOŚCI.

3 OPIS - PARAMETRY TECHNICZNE

3.1 Dozownik

Składa się ze zbiornika (50) wykonanego ze spawanej stali nierdzewnej.

Zbiornik jest uszczelniony poprzez hermetyczne zamknięcie pokrywy (54) za pomocą 4 haczyków (51) wyposażonych w nakrętki dociskowe (52).

Cięśniowy dozownik kleju:

- Rękojeść ze stali nierdzewnej przeznaczona do przenoszenia (67).
- Manometr (58) pokazujący ciśnienie w zakresie 0–6 barów.
- Zawór bezpieczeństwa (57) skalibrowany do 5 barów.
- Zawór wlotu powietrza z ręczną dźwignią zamykającą (60) i drugą dźwignią służącą do zamknięcia / otwarcia dopływu powietrza do rozpylacza (60b).
- 3 wyloty podłączone do rurek ssących (65) i filtra (66).

3.2 Pistolet do klejenia

Przeznaczony dla ciśnień do 7 barów. Jest on podłączony do zbiornika ciśnieniowego za pomocą dwóch 4-metrowych węży, zielonego przeznaczonego dla kleju oraz niebieskiego służącego do doprowadzania powietrza do rozpylacza.

Pistolet natryskowy:

- Aluminiowa rękojeść pistoletu (9)
- Spust do rozpryskiwania (15)
- Pokrętko do regulacji ilości kleju (2)
- Pokrętko do regulacji ilości powietrza (2b)
- Pokrętko do regulacji zasięgu spustu (2c)
- Dysza natryskowa (21b)
- Zielony wąż doprowadzający klej (Z)
- Niebieski wąż doprowadzający powietrze (M)

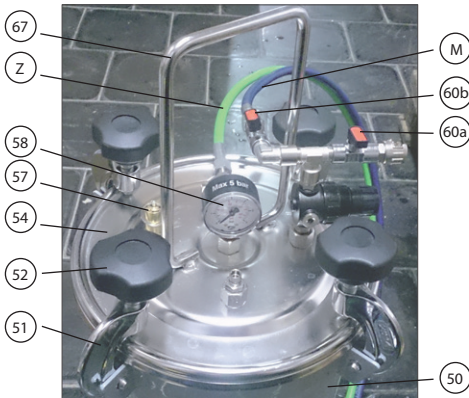

Rys.1

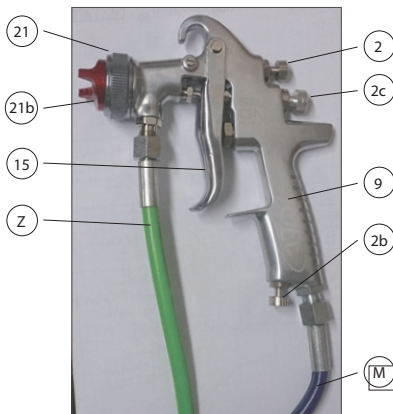

Rys.2

3.3 Akcesoria

Jeśli chcesz korzystać z różnych nasadek dozujących klej, konieczne jest podłączenie węża odprowadzającego klej oraz pistolet dozujący (kod do zamówienia 136-0002) lub pistolet z anatomiczną rękojeścią (kod do zamówienia 136-9902). Pistolety można rozszerzyć o szeroką gamę

standardowych akcesoriów. Wszystkie akcesoria wykonane są z aluminium z nylonowym przyłączem.

4 INSTRUKCJE DOTYCZĄCE BEZPIECZEŃSTWA I OSTRZEŻENIA

- Dozwolone ciśnienie w dozowniku powinno wynosić maks. 5 barów.
- W przypadku uwolnienia wyższego ciśnienia do dozownika kleju, zawór bezpieczeństwa, aby osiągnąć bezpieczne ciśnienie uwolni nadmiar powietrza.
- Zaleca się stosowanie wyłącznie gęstych klejów PVAC określonych przez producenta.
- Przed podłączeniem sprężarki i ciśnienia w pojemniku, należy podłączyć wąż i pistolet dozujący.
- Przed otwarciem pokrywy zawsze upewnij się, że manometr wskazuje 0 barów, a ze względów bezpieczeństwa najpierw za pomocą dźwigni (60a) otwórz zawór wlotu powietrza i odłącz wąż wlotowy od sprężarki.
- Unikaj umieszczania dozownika ciśnieniowego w pobliżu źródeł ciepła lub ognia.
- Unikaj używania dozownika ciśnieniowego w bardzo niskich temperaturach.
- Unikaj uszkodzenia dozownika ciśnieniowego, które może spowodować pęknięcia w zbiorniku i negatywnie wpłynąć na warunki pracy urządzenia
- Dozownik powinien zawsze znajdować się w pionowej pozycji.
- Nie wolno rozbierać pistoletu, manometru ani zaworu bezpieczeństwa.
- Nie wolno czyścić pistoletu żadnymi rozpuszczalnikami.
- Aby zapobiec wysychaniu kleju w dyszy, w momencie gdy dozownik nie jest używany, umieść dyszę w wodzie. Po użyciu umyj ją pod bieżącą wodą lub przy użyciu złącza nr 136-0044.
- W razie potrzeby należy usunąć klej z głowicy pistoletu.
- Aby zapobiec wysychaniu kleju w zbiorniku, manometr musi wykazywać ciśnienie co najmniej 1 bar.

W celu zapewnienia długiej żywotności, ważne jest, aby używać wyłącznie oryginalnych akcesoriów.

FIRMA IGM NARZĘDZIA I MASZYNY NIE PONOSI ODPOWIEDZIALNOŚCI ZA SZKODY WYNIKŁE Z NIEPRZESTRZEGANIA NINIEJSZEJ INSTRUKCJI OBSŁUGI.

5 INSTRUKCJE

5.1 Zalecane środki ostrożności przed użyciem urządzenia

- Upewnij się, że dozownik nie znajduje się pod ciśnieniem oraz sprawdź, jeśli manometr wskazuje 0 bar, następnie za pomocą dźwigni (60a) otwórz zawór wlotu powietrza.
- Podczas pracy ciśnienie zbiornika dozownika ciśnieniowego nie może przekraczać 5 barów. Jeśli powietrze ma wyższe ciśnienie, zawór bezpieczeństwa dostosuje ciśnienie do maksymalnej wartości.
- Używaj tylko klejów PVAC, które są zalecane przez producenta.
- Aby zamontować wąż na górnej pokrywie zbiornika ciśnieniowego, najlepiej jest złożyć haczyki w dół.
- Wężę wlotowe posiadają różną długość. Strony, z której wężę są różnie zakończone należy podłączyć do pistoletu.

5.2 Zastosowanie

- Zdejmij pokrywę (54), odkręcając rekojęść (52) i upewnij się, że manometr w zbiorniku wskazuje zerowe ciśnienie.
- Wyciągnij pojemnik polietylenowy (62) ze zbiornika. Napełnij go odpowiednim klejem i włóż go z powrotem do zbiornika (50).
- Sprawdź, czy pokrywa jest odpowiednio uszczelniona i nałóż ją na pojemnik ciśnieniowy. Zabezpiecz ją za pomocą haków i dokręć śruby.
- Upewnij się, że oba wężę i pistolet są odpowiednio zamontowane.
- Za pomocą dźwigni (60a) i (60b) zamknij zawór dopływu powietrza.
- Podłącz sprężone powietrze / sprężarkę do zaworu ssącego powietrze (59) i powoli otwórz zawór ssący (60a).
- W przypadku stwierdzenia ulatniania się powietrza lub wycieku kleju / farby należy wyłączyć dopływ powietrza. Odłącz wąż wlotowy od zaworu (59) i wypuść powietrze. Następnie dokręć i ponownie uszczelnij.
- Napełnij pojemnik ciśnieniowy powietrzem, a w momencie gdy ciśnienie w pojemniku będzie wynosiło między 1-5 barów, możesz już rozpocząć pracę.
- Zwolnij zawór (60b), aby ciśnienie powietrza dostało się do pistoletu.
- Po naciśnięciu spustu na pistolecie klej / farba wydobędzie się przez środkowy otwór dyszy (21b), a powietrze, które rozproszy zawartość będzie wdmuchiwane przez boczne otwory.

5.3 Przerwa od klejenia

- Podczas przerw w pracy, aby zapobiec wyschnięciu kleju w dyszy pistoletu umieść pistolet wraz z dyszą do pojemnika lub pozostaw w umywalce z niewielką ilością wody.
- Po użyciu dokładnie umyj dyszę pod bieżącą wodą lub za pomocą redukcji wodnej do czyszczenia dysz kod do zamówienia 136-0044.
- Jeśli klej znajduje się wewnątrz ciśnieniowego dozownika, konieczne jest utrzymanie ciśnienia powyżej 1 bara, aby zapobiec jego wysuszeniu. Jeśli dozownik ciśnieniowy nie będzie używany przez dłuższy czas, zalecamy opróżnienie pojemnika z klejem i oplukanie go wodą.
- Zwiększ ciśnienie w dozowniku ciśnieniowym i opuść spust pistoletu, aby dokładnie wyczyścić wąż i dyszę od kleju.

Strumień wody płynący pod ciśnieniem z dyszy na pistolecie może być niebezpieczny.

5.4 Napełnianie

W celu uzupełnienia kleju należy postępować według powyższej procedury pamiętając o tym, aby dokładnie przepłukać wodą plastikowy pojemnik na klej (62), uszczelkę (53) oraz filtr (66).

6 UŻYTKOWANIE I KONSERWACJA

Przeglądy okresowe i testy

Zbiorniki ciśnieniowe nie są urządzeniami ciśnieniowymi przeznaczonymi do zadań specjalnych. Dlatego nie podlegają obowiązkowym inspekcjom i testom eksploatacyjnym zgodnie z CSN 690010 i 690012. Zalecamy jednak, aby w przypadku profesjonalnego użycia skontaktować się z lokalnym kompetentnym technikiem inspekcyjnym z odpowiednim upoważnieniem i przeprowadzić coroczną inspekcję kontrolną oraz sprawdzić zawór bezpieczeństwa pod kątem otwarcia nadciśnienia.

Regularna konserwacja

Cotygodniowa konserwacja:

- Sprawdź wysokość ciśnienia na manometrze pojemnika i upewnij się, że ciśnienie jest prawidłowe. Jeśli poziom ciśnienia spadnie poniżej 5 barów (75 PSI), podłącz ciśnieniowy dozownik do sprężonego powietrza i zwiększ ciśnienie na 5 barów. Zwróć uwagę na szczelność oraz jeśli ciśnienie nie spada.
- Upewnij się, że zawór bezpieczeństwa (poz. 57) nie jest

zablokowany przez wysuszony klej.

Sprawdź ilość kleju.

Częstą przyczyną utraty spadku ciśnienia może być problem z gumową uszczelką wokół nasadki; element nr 136-10041 (dla A8) lub nr 136-10153 (dla A12), zaznaczony na rysunku na czerwono.

Obie gumowe uszczelki jeśli odpowiednio nie uszczelniają należy regularnie wymieniać. Możesz je zamówić u swojego dostawcy ciśnieniowego dozownika.

Miesięczna konserwacja:

Sprawdź szczelność pistoletu Pizzi # 136-0002 (standard).

Podczas normalnego użytkowania gumowy pierścień pistoletu może z czasem ulegać zużyciu (# 136-10020).

Gumowy pierścień należy wymieniać raz w roku.

Należy kontrolować i w razie potrzeby wymienić uszkodzone dysze; zdemontuj pistolet, przesuwając pierścień znajdujący się na spущie i odkręć wewnętrzne elementy.

Roczna konserwacja:

Z upływem czasu oraz ze względu na charakter klejenia dysze mogą ulec uszkodzeniu. Poprzez regularną konserwację można przedłużyć ich żywotność, jednak z czasem i częstotliwością użytkowania oraz ze względu na charakter klejenia może nastąpić ich trwałe uszkodzenie.

Regularnie sprawdzaj gwintowany koniec pistoletu, do którego przymocowana jest dysza, ponieważ może dojść do jego uszkodzenia spowodowanego osadami kleju lub pęknięciami korpusu pistoletu.

W przypadku nieszczelności pistoletu należy go wymienić na nowy.

Zaleca się, aby raz w roku wymienić gumową uszczelkę wieka zbiornika ciśnieniowego (#136-10041 dla A8 lub #136-10153 dla A12).

7 MOŻLIWE PROBLEMY WYSTĘPUJĄCE PODCZAS PRACY

- W przypadku ulatniania się powietrza z osłony należy sprawdzić, jeśli uszczelka (53) nie jest uszkodzona, zbyt pognieciona lub zanieczyszczona.

- W przypadku wymiany kleju z powodu zbyt długiego przechowywania zaleca się wyczyścić dozownik ciśnieniowy wodą (należy pamiętać, że wodę należy usunąć zgodnie z obowiązującymi normami).

8 UTYLIZACJA

W przypadku likwidacji.

Wypuść powietrze, zdejmij pokrywę. Usuń klej i zutylizuj produkt zgodnie z obowiązującymi przepisami w danym kraju.



© 2019 IGM nástroje a stroje s.r.o.

IGM nástroje a stroje s.r.o., V Kněživce 201,
Tuchoměřice, 252 67, Czech Republic, E.U.
+420 220 950 910, www.igm.cz