

98-2202

**Přídavný stůl**  
**Přídavný stůl**  
**Asztalkiterjesztés**

## Montáž - CZ

**Vstupní a výstupní přídavné stoly** (Obj. kód 121-982202)  
**pro použití s model 22 - 44 OSC Oscilační válcová bruska**

Čísla v závorkách odkazují na obr. 2 a členění na zadní straně.

1. Přišroubujte základní rám (2) na brusku dvěma šestihrannými šrouby s válcovou hlavou (3) přes ploché podložky (4). Utáhněte šrouby.
2. Montáž desky (1) k základnímu rámu (2), čtyřmi šrouby s plochnou hlavou (5), čtyři podložkami (6) a čtyři maticemi (7).

**Poznámka:** deska stolu přesahuje přes rám.

3. Položte pravítko na podavací pás a přídavný stůl. Zvyšujte nebo snižujte desku přídavného stolu, dokud není v úrovni podavacího pásu, nebo mírně pod. Dotáhněte šestihranné matice (7).
4. Opakujte na druhé straně

## Montáž - SK

**Vstupný a výstupný přídavný stôl** (Obj. kód 121-982202)  
**pre použitie s modelom 22 - 44 OSC Oscilačná valcová brúska**

Čísla v zátvorkách odkazujú na obr 2 a členenie na zadnej strane.

1. Priskrutkujte základný rám (2) na brúsku dvomi šesťhrannými skrutky s valcovou hlavou (3) cez plochej podložky (4). Utiahnite skrutky.
2. Montáž dosky (1) k základnému rámu (2), štyrmi skrutkami s plochnou hlavou (5), štyri podložkami (6) a štyri maticami (7).

**Poznámka:** doska stola presahuje cez rám

3. Položte pravítko na podávač pás a přídavný stôl. Zvyšujte alebo znižujte dosku přídavného stolu, kým nie je v úrovni podávacieho pásu, alebo mierne pod. Dotiahnite šesťhranné matice (7).
4. Opakujte na druhej strane

## Összeszerelés - HU

**Belépő és kilépő asztalkiterjesztések** (Rend. kód 121-982202)  
**22 - 44 OSC Oszcilláló dobcsiszolóhoz**

A számok a zárójelekben a Kép 2-re hivatkoznak és felosztásra a hátoldalon.

1. Csavarozza fel az alapkeretet (2) a csiszológépre két hatoldalú csavarral hengeres fejfel (3) lapos alátéteken keresztül (4). Húzza meg a csavarokat.
2. Szerelje a lemezt (1) az alapkerethez (2) négy laposfejű csavarral (5), négy alátéttel (6) és négy anyával (7).

**Megjegyzés:** az asztal lemeze túlnyúl a kereten.

3. Helyezzen vonalzó az előtoló szalagra és asztalkiterjesztésre. Emelje vagy engedje le az asztalkiterjesztés lemezét, amíg az előtoló szalag szintjén, vagy enyhén alatta van. Húzza meg a hatoldalú csavarokat (7).
4. Ismétlje a másik oldalon.



obr./ábra 1

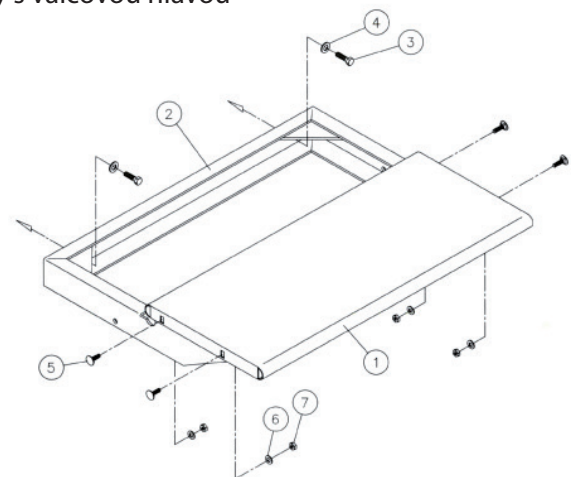

obr./ábra 2

## Schéma složení a díly / Schéma zloženie a diely / Összeszerelés vázlatja és alkatrészek

Skrutku ③ zaskrutkujte  
do základne 22-44 PLUS

A csavart csavarozza a  
22-44 PLUS alapzatába

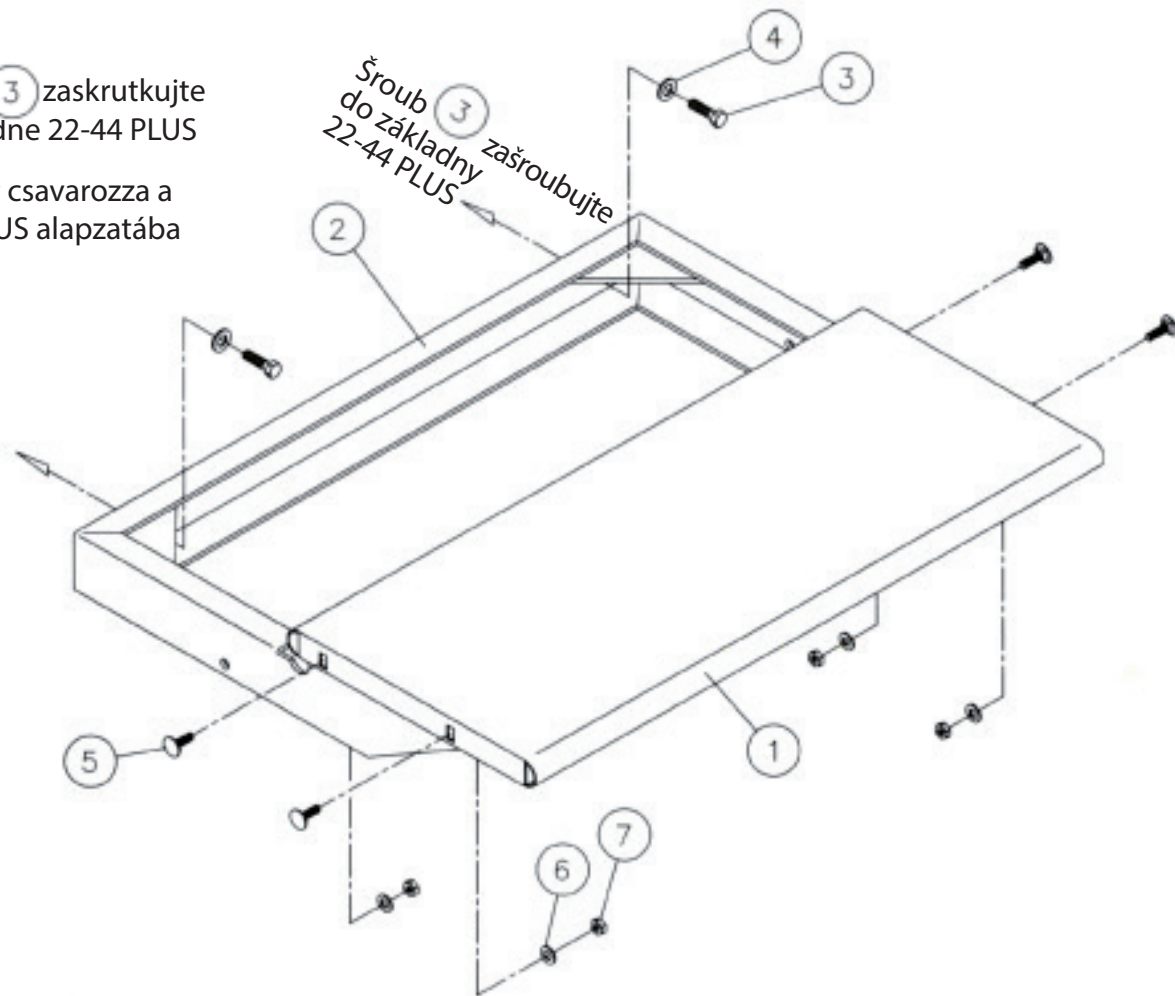

Pozice Pozícia Pozíció	Popis - CZ	Popis - SK	Leírás - HU	ks db
1	Deska stolu	Doska stola	Asztal lemeze	2
2	Rám přídatného stolu	Rám prídatného stola	Asztalkiterjesztés kerete	2
3	Šroub se šestihrannou hlavou	Skrutka so šesťhrannou hlavou	Csavar hatoldalú fejjel	4
4	Podložka	Podložka	Alátét	4
5	Ustavovací šroub s plochou hlavou	Ustavovač skrutky s plochou hlavou	Beállító csavar lapos fejjel	8
6	Podložka	Podložka	Alátét	8
7	Šestihranná matice	Šesťhranná matica	Hatoldalú anya	8

### Výrobce / Výrobca / Gyártó:

Walter Meier (Fertigung) AG, Bahnstrasse 24  
8603 Schwerzenbach  
Switzerland  
Phone +41 44 806 47 48, Fax +41 44 806 47 58  
jetinfo.eu@waltermeier.com  
www.jettools.com

### Distributor / Distribútor / Forgalmazó:

IGM nástroje a stroje s.r.o.  
V Kněžívce 201, 25267 Tuchoměřice, Praha-západ  
Česká republika  
Tel: 220 950 910 Fax: 220 950 911  
Email: prodej@igm.cz  
www.igm.cz



IGM nástroje a stroje s.r.o., V Kněžívce 201,  
Tuchoměřice, 252 67, Czech Republic, E.U.  
T: +420 220 950 910, www.igm.cz